

DESCRIZIONE

Unità ventilanti a doppio flusso con recuperatore di calore, adatte per la ventilazione meccanica controllata di medi ambienti quali banche, negozi, seminterrati, bar, uffici dai quali vengono estratte sostanze inquinanti, umidità in eccesso e cattivi odori grazie al continuo ricambio dell'aria.

FUNZIONAMENTO

I flussi d'aria d'espulsione e di rinnovo attraversano uno scambiatore di calore a piastre a flussi incrociati, grazie al quale viene recuperato parte del calore estratto dall'ambiente, come da tabella. Il valore di rendimento rappresenta la percentuale di calore recuperata; l'aria prelevata dall'esterno si riscalda quindi gratuitamente e viene immessa in ambiente.

Se l'apparecchio è al servizio di un ambiente con climatizzazione estiva, è disponibile l'opzione con recuperatore di calore totale (entalpico, in carta trattata) per una resa decisamente superiore.

Le prestazioni dello scambiatore di calore standard in alluminio, di produzione Heatex (Svezia) sono certificate dall'Istituto Eurovent di Parigi; il grado di separazione tra i due flussi d'aria, e la compatibilità del prodotto con applicazioni igieniche (alimentare, farmaceutico, chimico, ospedaliero) sono certificate dall'Istituto ILH di Berlino.

COSTRUZIONE

L'involucro in lamiera zincata preverniciata è rivestito internamente con lastre di polietilene, altezza 10 mm, avente funzione di isolante termico ed acustico.

Il pannello inferiore è asportabile per accedere all'interno della macchina ed eseguire operazioni di manutenzione straordinaria ai motoventilatori o allo scambiatore di calore.

Sono fornite 4 staffe per il fissaggio dell'apparecchio a soffitto.

I filtri G4 in dotazione si trovano all'interno delle bocche di raccordo ai canali, e possono essere rimossi per la pulizia o la sostituzione senza asportare il pannello inferiore. Si raccomanda comunque l'impiego di filtri a tasche ad alta efficienza F5, che possono essere installati a canale, nella posizione più comoda per l'utente (vedi Accessori ed Opzioni a pagina 10).

Tra i filtri e lo scambiatore c'è spazio sufficiente per l'applicazione di sensori di pressione differenziale.

Le bocche di presa e uscita aria sono adatte per l'allacciamento a canali circolari diametro 250 mm. La posizione standard è quella rappresentata nel disegno. E' tuttavia possibile ruotare ogni bocca di 90°, cioè al di là dell'angolo adiacente, se ciò fosse più funzionale al lay-out dell'impianto; questa modifica va richiesta in sede di ordine.

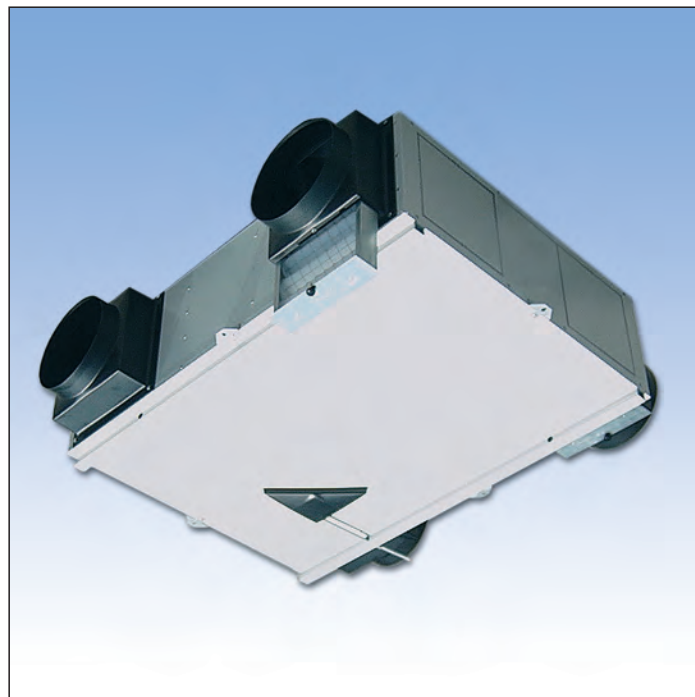

I modelli VTR sono dotati di predisposizione per collegare un condotto di bypass dello scambiatore.

Ventilatori di tipo centrifugo a doppia aspirazione, con motore direttamente accoppiato.

Morsettiere a bordo macchina per facilitare i collegamenti elettrici ai ventilatori ed ai regolatori di velocità (opzionali).

INSTALLAZIONE

L'installazione tipica è in controsoffitto.

L'apparecchio viene appeso al soffitto tramite tasselli ad espansione oppure tiranti filettati che passano attraverso le apposite staffe di fissaggio.

L'apparecchio è dotato di bacinella di raccolta della condensa. Se è prevista la formazione di condensa nei mesi invernali, è necessario innestare un tubo di scarico con sifone all'apposito raccordo, per convogliarla all'esterno.

Vedere a pag 11 le norme per una corretta installazione.

Portata aria 300 - 900 m³/h

DIAGRAMMA PORTATA - PRESSIONE

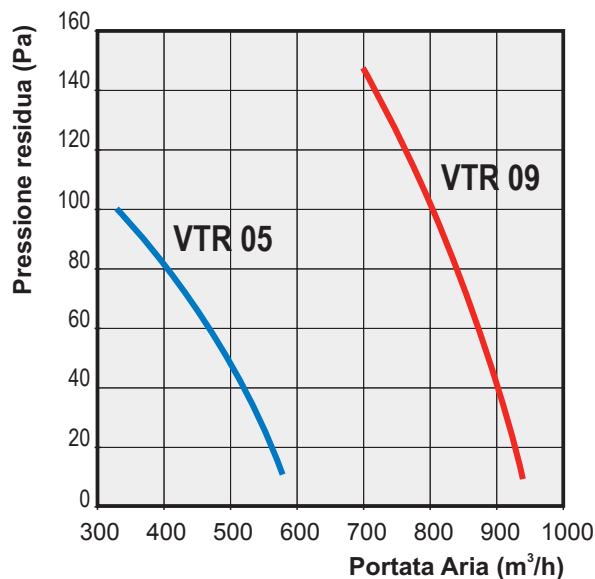

DATI TECNICI

MODELLO	VTR 05	VTR 09
Portata aria Nominale	500 m ³ /h	850 m ³ /h
Potenza Installata	2x100 Watt	2x225 Watt
Assorbimento max totale	2x0,44 A	2x1,03 A
Rumorosità*	45 dB(A)	49 dB(A)
Poli	4	2
N. Velocità	2	2
Grado di protezione	IP 44	IP 44
Classe di isolamento	B	B
Alimentazione elettrica	230/1/50 V/ph/hz	230/1/50 V/ph/hz
Efficienza Filtri	G 4	G 4
Efficienza nominale**		
<i>Inverno</i>	57%	50%
<i>Estate</i>	55%	48%
Con Recuperatore totale		
<i>Inverno</i>	62%	53%
<i>Estate</i>	59%	51%
Recupero termico		
<i>Inverno</i>	2,7 kW	3,8 kW
<i>Estate</i>	0,5 kW	0,8 kW
Con Recuperatore totale		
<i>Inverno</i>	4,4 kW	6,4 kW
<i>Estate</i>	1,7 kW	2,5 kW

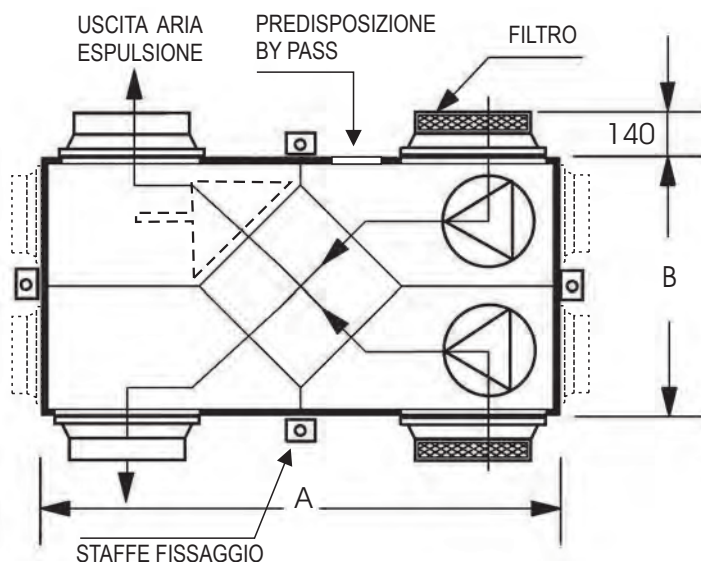
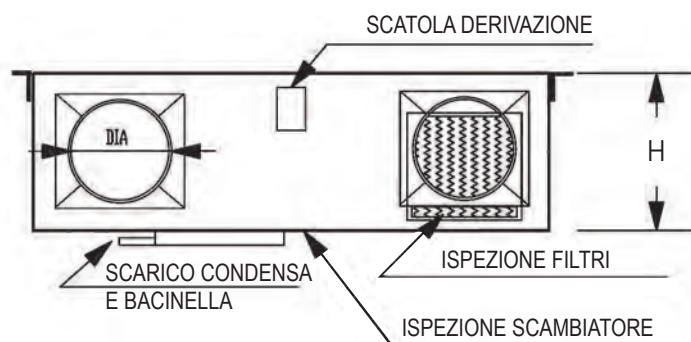

DIMENSIONI	VTR 05	VTR 09
A	900 mm	900 mm
B	820 mm	820 mm
H	335 mm	335 mm
Dia	250 mm	250 mm
peso	52 Kg	53 Kg

* Livello di pressione sonora: valori riferiti a 3 m dalla bocca libera (non canalizzata)

** Condizioni nominali **inverno**:
aria esterna -5 °C/80% U.R.; ambiente 22 °C/50% U.R.
Condizioni nominali **estate**:
aria esterna 32 °C/50% U.R.; ambiente 26 °C/50% U.R.

Consultare la pagina 10 "Accessori ed Opzioni"