

Barriera d'aria ECO B, BASIC VCZ

Nelle seguenti istruzioni sono contenute importanti indicazioni e accorgimenti per la sicurezza. Per garantire il corretto funzionamento e la sicurezza leggete attentamente, prima di installare la barriera sulla porta, le seguenti istruzioni e rispettatele! Ci riserviamo il diritto di effettuare cambiamenti in accordo con lo sviluppo tecnico in produzione. Gli schemi elettrici all'interno del prodotto sono di maggior qualità rispetto a quelli inclusi in questo manuale di istruzioni.

PROTEZIONE AMBIENTE



- la nostra società sta continuamente sviluppando nuove tecnologie e soluzioni tecniche con l'intento di ridurre il consumo energetico, preservare il patrimonio naturale e di contribuire ad un più lento deperimento delle risorse naturali.
- prima di rottamare una barriera d'aria, rendetela inusabile. Anche le vecchie barriere d'aria contengono materiali riutilizzabili. Si raccomanda di far rottamare la barriera d'aria ad una ditta specializzata che sia in grado di riciclarne il materiale.
- la barriera d'aria è protetta dall'imballo contro i danni causabili dal trasporto. Tutti i materiali di imballaggio usati sono ecologici e riciclabili. Voi potete contribuire attivamente alla salvaguardia dell'ambiente, riciclando in maniera appropriata i materiali di imballaggio.
- seguendo le istruzioni di questo manuale in maniera accurata si avranno vantaggi per l'efficienza, il risparmio energetico e la durata della barriera d'aria.

NORME DI SICUREZZA E FUNZIONAMENTO DELLA BARRIERA D'ARIA



- leggere questo manuale di istruzioni prima di installare ed usare la barriera d'aria, e conservatelo. All'interno potete trovare importanti informazioni non solo per l'installazione l'uso, ma anche per la sicurezza e per la manutenzione.
- nelle vicinanze della barriera d'aria per una distanza di almeno 100 mm in ogni direzione deve trovarsi un materiale non combustibile (non brucia, non arde, non si carbonizza) o un materiale difficilmente combustibile (non brucia, principalmente arde e si carbonizza e.g. gypsboard). In qualsiasi caso questi materiali non devono ostruire le aperture di mandata e ripresa. Le normative nazionali standard devono essere applicate per la distanza di sicurezza del materiale combustibile dalle apparecchiature elettriche.
per la distanza di sicurezza delle barriere d'aria con batteria elettrica dalla struttura portante, dal rivestimento del pavimento e dai materiali combustibili seguire le seguenti regole:
 - la distanza di sicurezza del materiale combustibile nella direzione di lancio dell'aria dalla bocchetta di mandata è di 500 mm
 - la distanza di sicurezza dei materiali combustibili al di sopra della barriera d'aria è di 500 mm
 - la distanza di sicurezza dei materiali combustibili nelle altre direzioni è di 100 mm
- non mettere in funzione una barriera d'aria danneggiata.
- **l'installazione e la connessione della barriera d'aria deve essere eseguita da personale qualificato in accordo con i regolamenti suggeriti e le norme in vigore. Nel caso in cui non siano seguiti i suggerimenti e le norme si rischia la perdita di validità della garanzia.**
- si raccomanda di conservare questo manuale di istruzioni per una consultazione futura o per l'utilizzo di un'altra persona.
- Le barriere d'aria serie Eco B sono state progettate per l'installazione in ambienti interni asciutti con una temperatura ambiente tra 0° e +40 °C con aria senza grassi, vapori chimici o altre sostanze nocive.
- l'umidità relativa dovrebbe essere oltre 80%.
- il grado di protezione della barriera d'aria con la griglia di aspirazione è IP 20.
- l'utente della barriera d'aria deve conoscere il contenuto di questo manuale.
- nel caso in cui la barriera d'aria venga trasportata con una temperatura inferiore a quella di esercizio, è necessario lasciare per due ore la barriera d'aria a temperatura ambiente.
- in accordo con le normative per le apparecchiature motorizzate a 400 VAC è necessario installare un interruttore di sicurezza con la distanza minima di contatto di 3mm nel caso non sia collegato ad una rete di alimentazione rispondente ai requisiti delle EN 292-2+A1:2000, EN 60335-1:1997.
- l'interruttore principale che isola tutte le fasi del collegamento deve essere posizionato tra la barriera d'aria e l'alimentazione di rete.

CONTROLLO

Per diminuire la possibilità di danneggiamento durante il trasporto la barriera d'aria viene imballata con cartone. La barriera d'aria deve essere movimentata con cura per evitare di farla cadere. Inoltre deve essere immagazzinata in un ambiente coperto e asciutto.

- al ricevimento del materiale accertarsi che l'imballo e il materiale in esso contenuto siano integri.
- in caso il materiale giunga danneggiato contattate immediatamente la nostra sede, non verranno accettati reclami pervenuti in seguito. Verificare che le etichette di identificazione del prodotto sull'imballo corrispondano a quanto ordinato, in caso di discordanza contattare la nostra sede.
- sia in regola il fissaggio dello scambiatore ad acqua o elettrico (se non si tratta di una barriera fredda).
- siano stati forniti tutti gli accessori e la regolazione come ordinata.



ISTRUZIONI DI MONTAGGIO, UTILIZZO E MANUTENZIONE

REGOLE PER L'INSTALLAZIONE

Insieme alla barriera vengono di standard fornite 2 staffe di montaggio avvitate sulla parte superiore del rivestimento della barriera. Se si vuole installare la barriera con barre filettate, è necessario ordinarle separatamente. Per un corretto funzionamento della barriera si devono seguire le seguenti regole:

- si devono mantenere le distanze minime di installazione, vedere il disegno.
- la barriera può essere installata soltanto in posizione orizzontale.
- davanti alla griglia di aspirazione lasciare almeno 200 mm di spazio per una corretta aspirazione della barriera.
- la mandata dell'aria si deve trovare il più vicino possibile all'apertura della porta.
- la barriera deve superare in larghezza il foro della porta su ambo i lati di almeno 5 centimetri.
- se la barriera viene installata al di sopra di una porta, posizionarla il più vicino possibile allo spigolo superiore della porta. Fare attenzione che l'aspirazione e la mandata della barriera non siano in alcun modo ostruite e che la corrente d'aria si possa diffondere liberamente nell'ambiente, vedere il disegno.

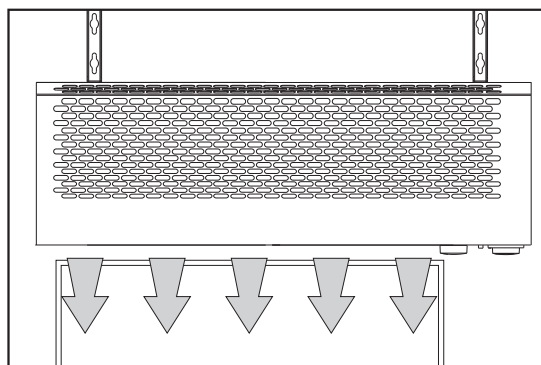
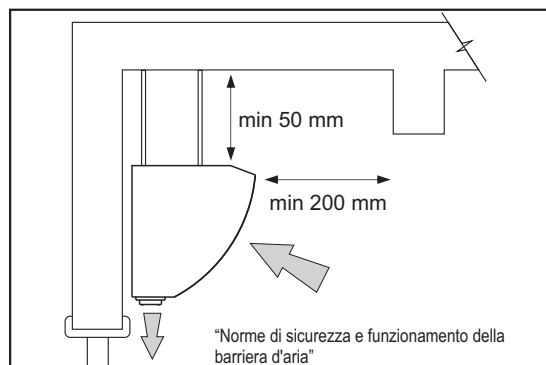

MONTAGGIO

L'Eco B può venire usata non soltanto come barriera d'aria, ma con buon risultato anche come elemento scaldante. Per questo scopo può essere installata sopra le porte, sopra le finestre oppure sulla parete. In caso in cui la barriera venga installata sopra la porta, è necessario rispettare le regole elencate del punto "Regole per l'installazione". Se si installa la barriera come elemento scaldante, è necessario rispettare le regole fondamentali sul riscaldamento. Nel calcolo del numero delle fonti di calore è necessario includere la barriera d'aria fra le fonti di riscaldamento dell'edificio.

La barriera d'aria si può installare in due modi standard:

1. uso delle staffe d'installazione per il fissaggio alla parete.

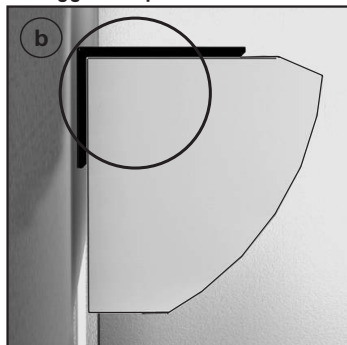
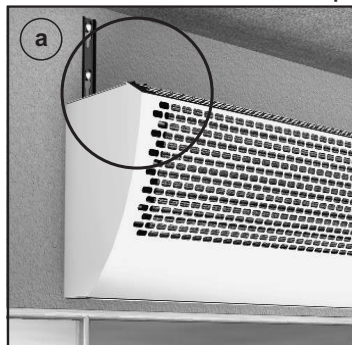

2. sospensione con barre filettate.

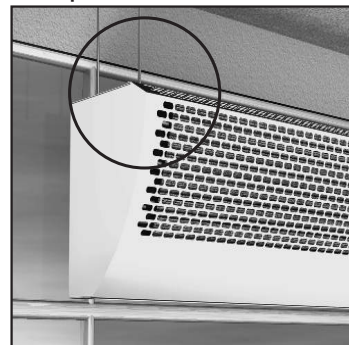

Descrizione:

La barriera viene fissata con staffe di montaggio al di sopra della porta, se lo spazio sopra la porta lo permette. Nel caso in cui la barriera venga usata come elemento riscaldante appeso alla parete rispettare le normative che si riferiscono al riscaldamento).

Il fissaggio con staffe può essere effettuato nei seguenti modi:

a - fissaggio eseguibile se si hanno almeno 15 cm sopra la barriera. Le staffe risultano visibili.

b - consente la possibilità d'installazione in caso di poco spazio sopra la barriera (meno di 5 cm). In questo caso le staffe non sono visibili.

Se non è possibile installare la barriera d'aria con le staffe, in quanto la parte sopra la porta non risulta libera, si possono usare le barre filettate e appendere la barriera al soffitto, usando dei tasselli ad espansione (vedere di seguito).

1. Esempio d'installazione della barriera con staffe (modo "a" o modo "b")

Preparatevi:

1. 4 tasselli ad espansione \varnothing 6 mm (non forniti)
2. 4 viti \varnothing 6 mm (non fornite)

Svitare le staffe e in accordo con il paragrafo dimensioni (vedere di seguito) prendete le distanze dei fori sulla parete (rispettate le regole d'installazione). A seconda del modo di installazione scelto, segnare l'altezza dei fori da praticare nel muro. Fare i fori da 6 mm, inserite i tasselli ed avvitate le staffe di montaggio come da figura per il modo "a" o il modo "b". Avvitare la barriera d'aria alle staffe usando le viti comprese nella fornitura. Fare attenzione al serraggio delle viti per impedire la caduta accidentale della barriera d'aria.

ISTRUZIONI DI MONTAGGIO, UTILIZZO E MANUTENZIONE

2. Esempio d'installazione della barriera con barre di fissaggio.

1. 4 tasselli ad espansione \varnothing 6 mm
2. 4 barre filettate M6
3. 8 dadi M6
4. chiave da 6mm

Assicurarsi, prima dell'installazione, che la soletta sia in grado di sostenere il peso della barriera. La lunghezza della barra filettata viene determinata nel modo seguente: la lunghezza totale necessaria della barra è data dalla somma della parte che entra nella soletta più la distanza dal soffitto alla barriera, più i 10 mm che entrano nella barriera. Nell'esempio prendiamo 30 mm per l'avvitamento nel tassello, 400 mm di distanza dal soffitto + 10 mm = 440 mm. Accorciare tutte le barre a questa misura. Avvitare su ogni barra 2 dadi M6 (come da disegno). Bloccate i dadi uno contro l'altro. In base alla posizione dei fori sulla barriera prendete le misure dei quattro fori da fare sul soffitto. Segnare la loro posizione e fare i fori con la punta da 8 mm. Inserire gli appositi tasselli e avvitare le barre nei tasselli inseriti nella soletta per 40 mm, dunque di 10 mm in più per poterle successivamente svitare e inserirle di 10 mm nella barriera. Accostare la barriera alle barre e avvitarle con l'aiuto della chiave e dei dadi sui fori della barriera (10 mm). Controllate che le barre non siano in contatto con nessun elemento interno. Allentate i dadi sulle barre filettate ed avvitateli fino al soffitto. L'installazione è finita.

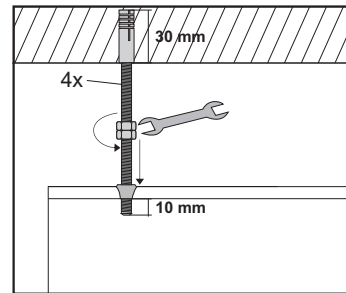
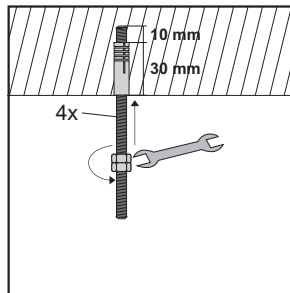
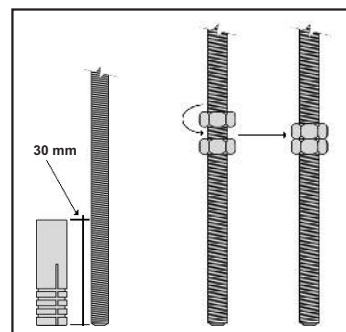

REGOLAZIONE DEI DEFLETTORI

La barriera offre l'installazione la possibilità di regolare la direzione del flusso mediante l'orientamento dei deflettori. La regolazione si effettua manualmente. (vedere i disegni).

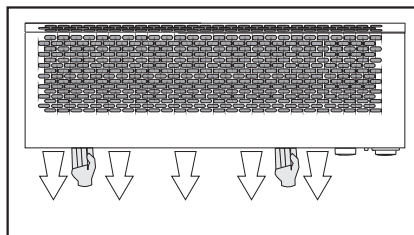

RACCORDEMENT DE L' ECHANGEUR A EAU

- si raccomanda di usare tubi flessibili per il collegamento della batteria ad acqua calda. (fornibili come accessori opzionali)
- la connessione e i test di tenuta a pressione devono essere effettuate da personale specializzato in applicazioni idrauliche che osserva le norme locali in vigore.
- la batteria è idonea per una temperatura massima dell'acqua di +100 °C con una pressione massima di 1,6MPa.
- l'ordine del flusso e la connessione di ritorno non creano problemi in quanto la pressione minima dell'acqua è assicurata dall'impianto di riscaldamento. Si raccomanda di connettere il flusso e la connessione di ritorno come mostrato sotto.
- è necessario tenere fermo il collettore con delle pinze per evitare il danneggiamento durante la connessione ! (vedere figura)
- raccomandiamo di predisporre valvole di intercettazione sui tubi di mandata e ritorno per isolare la batteria durante la manutenzione.

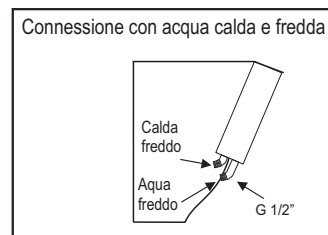
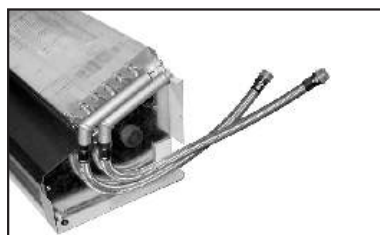

Il collegamento della batteria ad acqua deve essere eseguito da una persona autorizzata nel settore d'installazioni idrauliche e che sia in grado di fare la prova di tenuta !

Procedimento:

1. scollegare la barriera d'aria dall'alimentazione elettrica.
2. rimuovere la griglia d'aspirazione della barriera.
3. rimuovere la fiancata sinistra (la parte opposta al comando).
4. preparare 2 tubi flessibili, collegare i raccordi dello scambiatore ad acqua con i tubi flessibili. Passare l'altra estremità del tubo flessibile nel foro sul rivestimento della barriera e avvitare di nuovo la fiancata nella sua posizione.
5. eseguire la prova di tenuta e lo spurgo d'aria dalla batteria (il fornitore non risponde per la tenuta del collegamento alla batteria).
6. rimontare la griglia d'aspirazione.

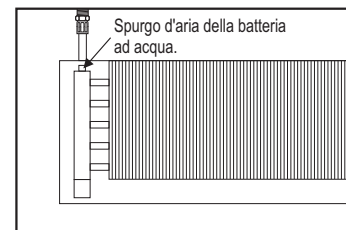
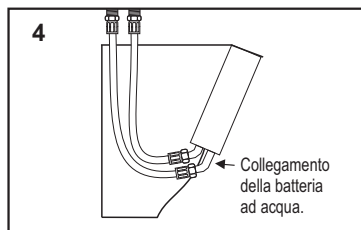
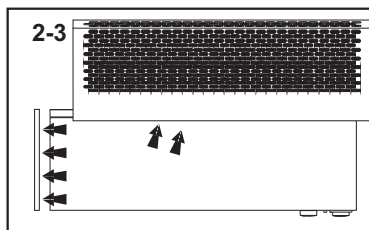

ISTRUZIONI DI MONTAGGIO, UTILIZZO E MANUTENZIONE

INSTALLAZIONE ELETTRICA

L'alimentazione principale deve essere sezionata prima di fare ogni lavoro sulla barriera d'aria !

- per la connessione della barriera d'aria all'alimentazione e al comando a distanza SM (se la barriera d'aria ne è dotata), usare i cavi specificati nello schema elettrico.
- **la connessione elettrica della barriera d'aria deve essere eseguita da personale qualificato in rispetto dello schema elettrico. Le normative nazionali standard devono essere rispettate !**
- la barriera d'aria deve essere connessa da un sistema NTSC, con conduttore di azzeramento sempre connesso. (I don't know what means)
- la connessione della barriera d'aria deve essere eseguita rispettando esattamente il diagramma di connessione elettrica così come le altre parti della barriera come il comando a distanza. I diagrammi elettrici sono forniti con questo manuale.
- I riferimenti e le connessioni corrispondono ai dati diagramma allegato.
- I parametri tecnici della barriera d'aria sono indicati sulla targhetta di produzione.
- la regolazione della barriera d'aria è descritta nel capitolo "Regolazione".
- la connessione elettrica deve essere protetta da un appropriato sistema di protezione (fusibile) in accordo con i dati elettrici. per ragioni di sicurezza si raccomanda di non sovradimensionare il circuito.
- **Avvertenza:** in caso di incendio è necessario spegnere il fuoco con un estintore a CO₂. Non usare mai l'acqua !!

COMANDO E REGOLAZIONE

Regolazioni remote

La barriera con batteria ad acqua ha sul corpo soltanto la segnalazione di funzionamento del ventilatore e sul pannello remoto di comando c'è il selettore di portata dell'aria in 3 stadi. La versione con la batteria elettrica ha sul corpo della barriera in più la segnalazione di funzionamento della batteria elettrica ed il comando remoto ha oltre la regolazione regolazione della portata d'aria in tre stadi, l'interruttore ad 1o2stadi della batteria elettrica (versione E = on/off, versione F = 2 stadi di riscaldamento).



Tutte le versioni con batteria elettrica hanno di standard in dotazione la funzione di postraffreddamento. Questo significa che la barriera dopo essere stata spenta, continuerà a mandare aria ancora per un certo tempo necessario per il sicuro raffreddamento della batteria di riscaldamento, se prima dello spegnimento era in funzione il riscaldamento !

SURRISCALDAMENTO DELLE BARRE ELETTRICHE

Se la barriera d'aria si surriscalda, il termostato di sicurezza interrompe l'alimentazione elettrica alla batteria. Sconnettere la barriera d'aria dall'alimentazione principale e lasciarla raffreddare. Accertarsi della causa di sovra-riscaldamento (cause possibili potrebbero essere:

- ostruzione della mandata o della presa aria della barriera
- l'elevata temperatura di ingresso aria
- lo sporco depositato sui tubi della batteria, per la polvere etc.

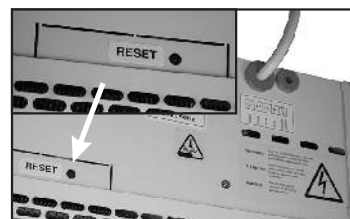

Premere il tasto Reset (vedere disegno) e rimettere a posto il coperchio. Dopo la connessione all'alimentazione elettrica la batteria di riscaldamento dovrebbe funzionare.

COLLEGAMENTO DEGLI ELEMENTI ESTERNI

Contatto di porta

Viene usato per il comando della cortina in base alla apertura/chiusura della porta.

Per la cortina con il comando SM bisogna prima togliere il ponte che collega i morsetti del contatto di porta (*).



- contatto di potenza con la tensione massima 230V/50Hz
- cavo a due fili dalla sezione 1,5 mm
- lunghezza massima del cavo 50 m
- contatto di apertura

PROBLEMI E SOLUZIONI

Prima di qualsiasi intervento sulla barriera d'aria è necessario scollegare prima la barriera dall'alimentazione della corrente elettrica!

- La barriera non funziona:
 - controllare il corretto collegamento secondo lo schema elettrico in dotazione.
 - rimuovere la griglia anteriore della barriera svitando le viti e controllare la funzionalità del dispositivo di sicurezza (vedere il disegno).
- Il ventilatore della barriera si è fermato:
 - può essere causato dal surriscaldamento del motore con l'intervento della protezione interna. Aspettare che la barriera si raffreddi. Dopo un breve tempo il motore dovrebbe ripartire. In questo caso necessario verificare la causa per evitare che il difetto si ripeta (il surriscaldamento può essere causato per esempio da: l'aspirazione o la mandata della barriera è ostruita, l'aria aspirata troppo calda, la batteria elettrica è impolverata ecc.)
- La barriera non riscalda:
 - la batteria elettrica può essere surriscaldata. Leggere il capitolo "Surriscaldamento".



Nel caso non si riesca a risolvere il problema seguendo i punti sopraelencati, rivolgetevi al centro d'assistenza oppure al fornitore del prodotto.

Quando la barriera d'aria vibra in modo strano, le alette sfregano, il materiale isolante fonde producendo fumi male odoranti o la batteria perde acqua è necessario spegnere la barriera d'aria e chiamare subito un esperto.

DIMENSIONI

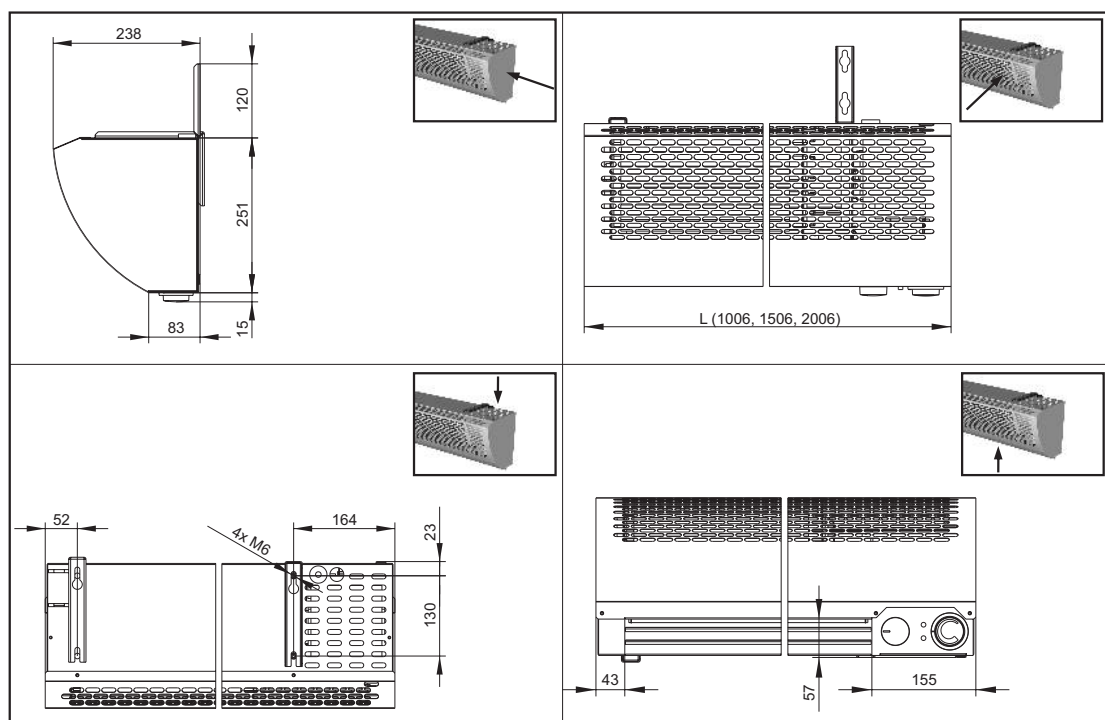

MODELLI

Modello	Potenza [kW]	Portata [m³/h]	Velocità [n°]	Termostato proporzionale	Controllo	Riscaldamento [stadi]	Alimentazione [V/Hz]	Potenza assorbita [A]	Sbraccio [dB(A)]	Corporaite [kg]
VCZ02-B-100-E	6	1 350	3	Si	integrato	on / off	400/50	9,6	52,9	18,6
VCZ02-B-150-E	9	2 000	3	Si	integrato	on / off	400/50	13,9	53,6	22,7
VCZ02-B-200-E	12	2 700	3	Si	integrato	on / off	400/50	18,3	54,7	26,9
VCZ02-B-100-E-SM	6	1 350	3	No	remoto (SM)	on / off	400/50	9,6	52,9	18,6
VCZ02-B-150-E-SM	9	2 000	3	No	remoto (SM)	on / off	400/50	13,9	53,6	22,7
VCZ02-B-200-E-SM	12	2 700	3	No	remoto (SM)	on / off	400/50	18,3	54,7	26,9
VCZ02-B-100-F	9	1 300	3	Si	integrato	on / off	400/50	13,9	52,8	19,7
VCZ02-B-150-F	14	1 900	3	Si	integrato	on / off	400/50	20,5	53,5	24,5
VCZ02-B-200-F	18	2 550	3	Si	integrato	on / off	400/50	27	54,6	29,3
VCZ02-B-100-F-SM	9	1 300	3	No	remoto (SM)	2	400/50	13,9	52,8	19,7
VCZ02-B-150-F-SM	14	1 900	3	No	remoto (SM)	2	400/50	20,5	53,5	24,5
VCZ02-B-200-F-SM	18	2 550	3	No	remoto (SM)	2	400/50	27	54,6	29,3
VCZ02-B-100-V	7,8*	1 100	3	No	integrato	-	230/50	0,9	51,5	22,7
VCZ02-B-150-V	12,8*	1 650	3	No	integrato	-	230/50	0,9	52,2	28,4
VCZ02-B-200-V	17,7*	2 200	3	No	integrato	-	230/50	0,9	53,3	34,4
VCZ02-B-100-V-SM	7,8*	1 100	3	No	remoto (SM)	-	230/50	0,9	51,5	22,7
VCZ02-B-150-V-SM	12,8*	1 650	3	No	remoto (SM)	-	230/50	0,9	52,2	28,4
VCZ02-B-200-V-SM	17,7*	2 200	3	No	remoto (SM)	-	230/50	0,9	53,3	34,4
VCZ02-B-100-S	senza riscaldamento	1 500	3	No	integrato	-	230/50	0,9	53,1	17,6
VCZ02-B-150-S	senza riscaldamento	2 200	3	No	integrato	-	230/50	0,9	53,8	20,9
VCZ02-B-200-S	senza riscaldamento	2 950	3	No	integrato	-	230/50	0,9	54,9	24,5
VCZ02-B-100-S-SM	senza riscaldamento	1 500	3	No	remoto (SM)	-	230/50	0,9	53,1	17,6
VCZ02-B-150-S-SM	senza riscaldamento	2 200	3	No	remoto (SM)	-	230/50	0,9	53,8	20,9
VCZ02-B-200-S-SM	senza riscaldamento	2 950	3	No	remoto (SM)	-	230/50	0,9	54,9	24,5

* le potenze della batteria ad acqua sono calcolate con aria di mandata alla temperatura di + 18°C e con ΔT dell'acqua 80/60°C

ISTRUZIONI DI MONTAGGIO, UTILIZZO E MANUTENZIONE

MANUTENZIONE

Il funzionamento della barriera d'aria Eco B non richiede nessuna speciale manutenzione. Per normali condizioni di utilizzo si consiglia di pulire la griglia di aspirazione ogni sei mesi con un panno o con l'aspirapolvere. Quando la manutenzione è deficitaria l'efficienza e la durata della barriera d'aria è ridotta.

ASSISTENZA

L'assistenza nel periodo di garanzia e dopo la garanzia viene eseguita dal fornitore o da una delle organizzazioni d'assistenza autorizzate che sono a disposizione su una lista dal fornitore. Facendo una richiesta d'intervento dell'assistenza è necessario dare una descrizione del difetto e le sigle riportate sulla targhetta di fabbricazione.

GARANZIA

Le barriere d'aria Eco B hanno una garanzia standard di 24 mesi.

QUOTATURA

VCZ-02 - B - 100 - E - SM

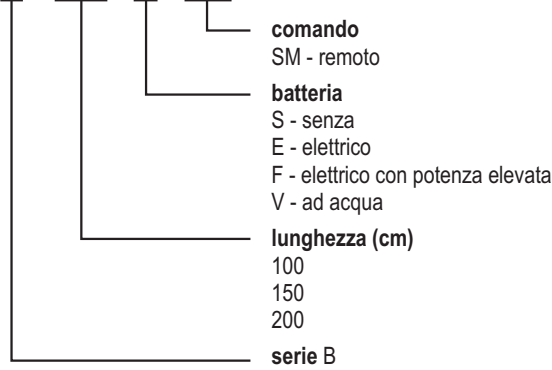

SCHEMA ELETTRICO

VCZ-02-B-xxx-V,S-SM

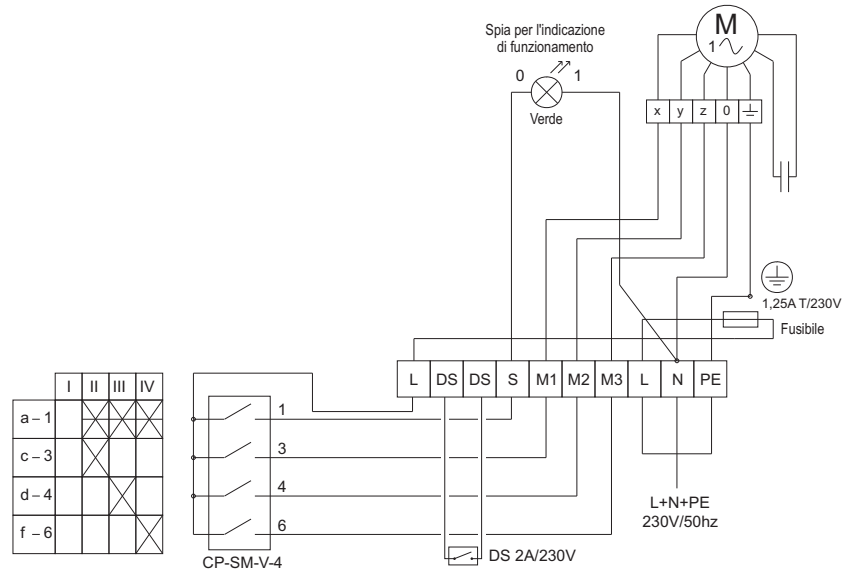

VCZ-02-B-xxx-E-SM

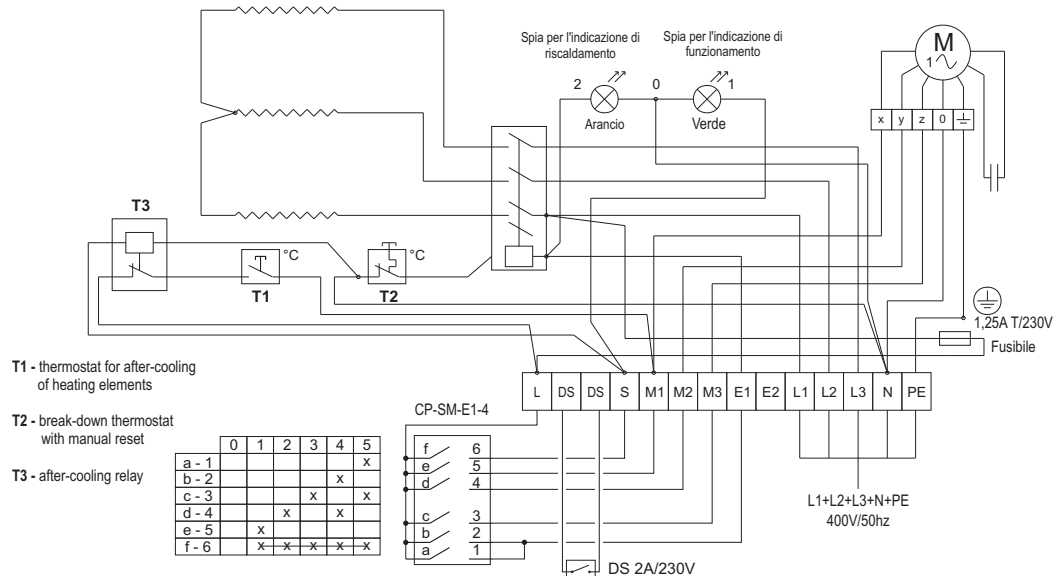

ISTRUZIONI DI MONTAGGIO, UTILIZZO E MANUTENZIONE

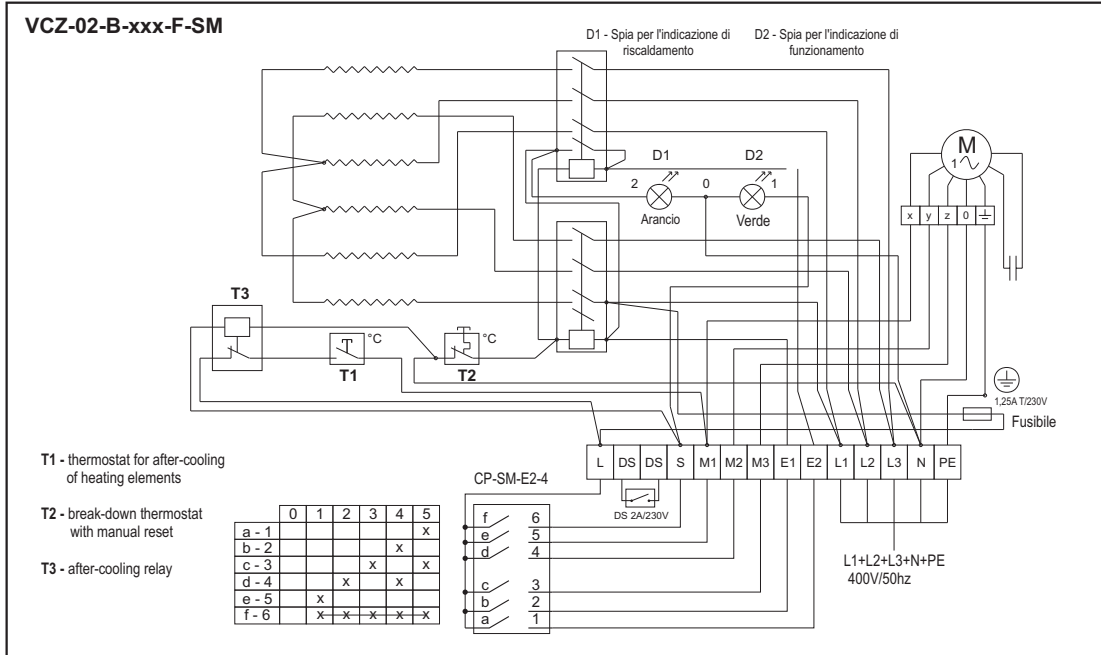

Barriera Modello	S, V	Batteria x		
		E	F	
VCZ-02-B-100-x...	3 x 0,5	5 x 1	5 x 2,5	
VCZ-02-B-150-x...	3 x 0,5	5 x 2,5	5 x 4	
VCZ-02-B-200-x...	3 x 0,5	5 x 4	5 x 6	