

DESCRIZIONE

Reco-ven "E100" è una ventilante da incasso a flusso bilanciato dotata di un recuperatore di calore con efficienza fino al 70%. L'unità controlla l'umidità relativa causata dalla condensazione ed espelle gli odori.

E' ideale per stanze da bagno e piccoli ambienti.

L'unità è dotata di un motore accoppiato a due ventole ed è studiata per un funzionamento continuo ed estremamente silenzioso, soprattutto alla bassa velocità.

E' utilizzabile inoltre anche ad alta velocità per un più rapido ricambio d'aria.

FUNZIONAMENTO

L'aria fresca è prelevata dall'esterno ed immessa nei locali mentre, simultaneamente, l'aria viziata è prelevata dall'ambiente ed espulsa. Lo scambiatore cede il calore dell'aria espulsa a quella entrante riducendo così la dispersione d'energia. Temperatura max. d'impiego 40°C.

SCAMBIATORE DI CALORE

L'idea vincente è stata quella di utilizzare uno scambiatore completamente in plastica speciale polimerica ad alta resistenza e durata. Il pacco lamellare brevettato, che forma lo scambiatore, è idoneamente disegnato per ottenere un bilanciamento fra la turbolenza dell'aria ed il flusso laminare consentendo così un recupero fino al 70%.

MOTORE

Motore a due velocità accoppiato a due ventole e dotato di una protezione per il surriscaldamento.

Assorbimento: 12/31 W 220.1.

Rumorosità: 20/30dB(A) a 3 mt.

MATERIALI E COLORI:

Carcassa in metallo verniciato bianco con griglia interna in ABS bianco e copertura esterna in ABS grigio.

VENTOLE:

Due ventole centrifughe in materiale polimerico ad alta prevalenza e bassissima rumorosità. Portata: 43/77 m³/h.

FILTRI:

L'unità è dotata di un filtro reticolare sulla griglia interna per il filtraggio dell'aria.



INSTALLAZIONE

Richiede un foro di 240 mm. x 160 mm.

L'apparecchio dovrà essere fissato con un'inclinazione di 1° verso l'esterno per un migliore drenaggio della condensa. L'unità è dotata di una flangia telescopica per l'adattamento allo spessore della parete.

PESO

Kg. 4,85

ACCESSORI - RICAMBI

- Interruttore e selettore velocità mod. VCON100
- Kit elementi filtranti di ricambio
- Umidostato SH2
- Prolunga per pareti di spessore maggiore di 280 mm e fino a 500 mm

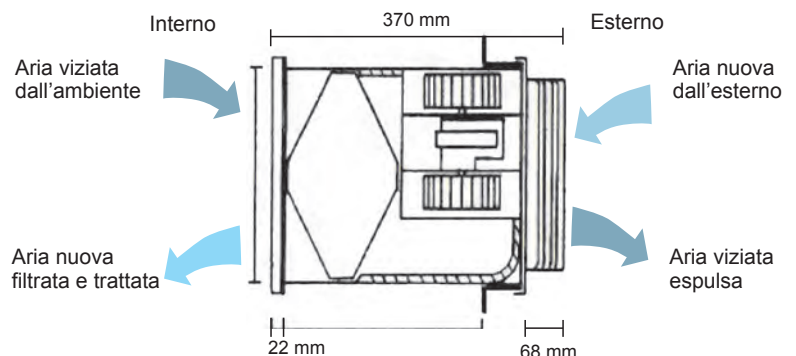
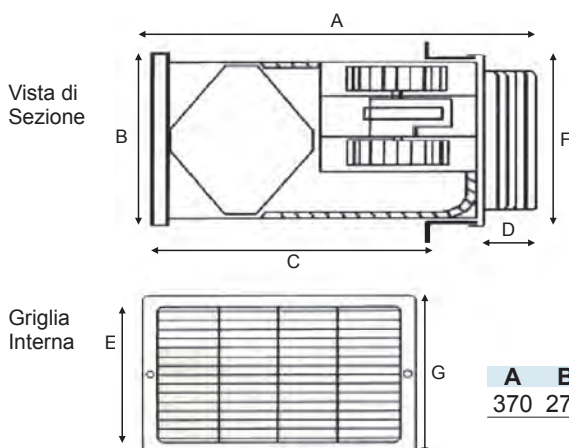

A	B	C	D	E	F	G
370	270	220-280	68	155	235	190